

EL ALUMNO DEBE ELEGIR Y DESARROLLAR, OBLIGATORIAMENTE, LOS EJERCICIOS DEL BLOQUE I ó LOS DEL BLOQUE II.

BLOQUE I

- 1.- Representar el cubo **ABCDEFGH** situado en el primer cuadrante que tiene como arista **AE** la distancia del punto **E** al plano α . En el plano α dado está contenida la cara **ABCD** del cubo, situándose **B** en el plano horizontal.

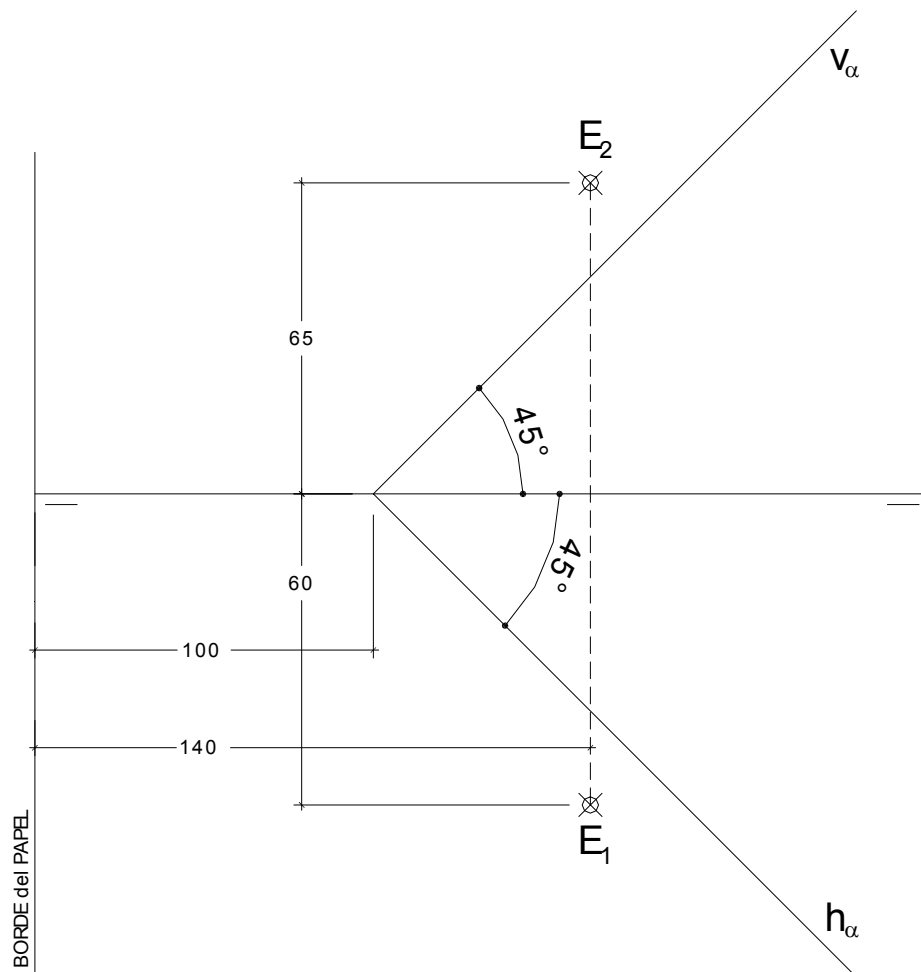

DATOS GEOMÉTRICOS PARA LA REALIZACIÓN DEL EJERCICIO:

1. LÁMINA EN POSICIÓN HORIZONTAL.
2. LÍNEA DE TIERRA EN EL EJE HORIZONTAL DE LA LÁMINA.

BLOQUE I

2.- Dada las proyecciones de la figura, dibujar:

- a.- Una perspectiva **ISOMÉTRICA**, sin aplicar coeficiente de reducción.
- b.- Una vista proporcionada del volumen a mano alzada que represente una perspectiva que puede estar dibujada desde la posición que se desee, siendo igualmente válida si se utiliza el mismo punto de vista que la perspectiva isométrica anteriormente dibujada.
- c.- Todas las medidas están dadas en **MILÍMETROS**.

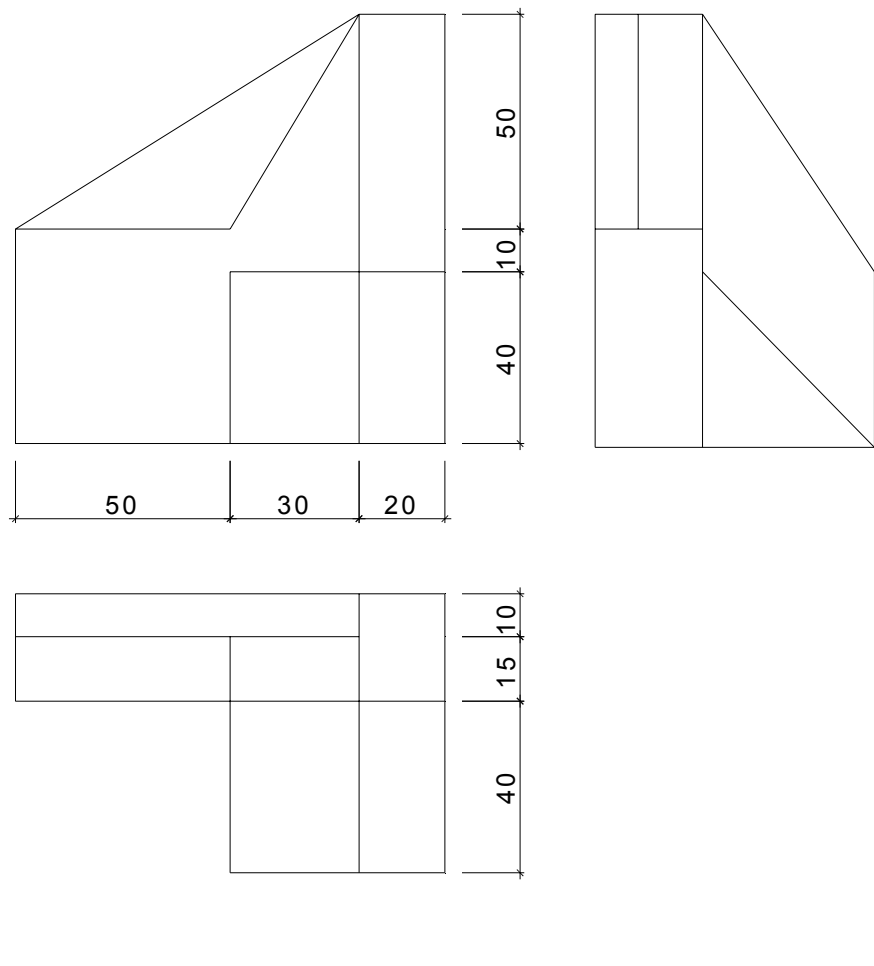

DATOS GEOMÉTRICOS PARA LA REALIZACIÓN DEL EJERCICIO:

1. LÁMINA EN POSICIÓN VERTICAL.
2. SITUAR EL ORIGEN DEL SISTEMA EN EL EJE VERTICAL DE LA LÁMINA Y A 180 mm. DEL BORDE INFERIOR DE LA LÁMINA.

BLOQUE I

3.

a) Dada la pieza siguiente, se pide:

- Dibujar las vistas necesarias para poder definir la misma, pudiendo ser dibujadas las correspondientes vistas con reglas o a mano alzada.
- Acotar la pieza tomando las medidas directamente de la pieza que figura en el enunciado del ejercicio.

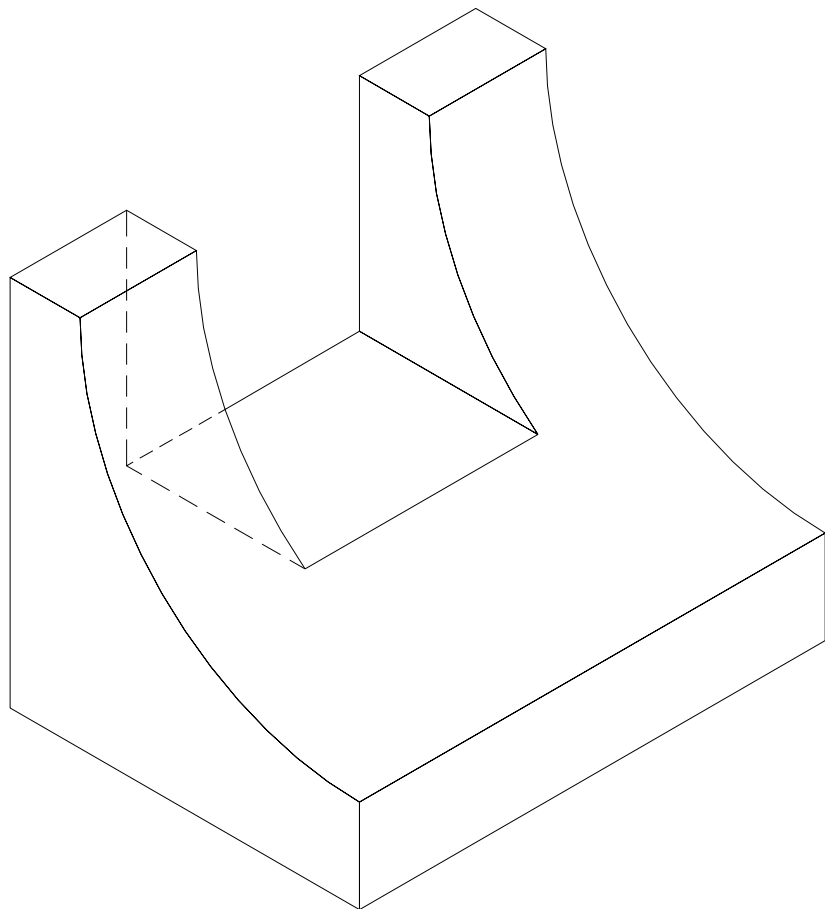

BLOQUE I

3.

b) Dados los siguientes dibujos de acotación, se pide:

- Contestar cual es la solución correcta en cada uno de los ejemplos, anotando los resultados en un lado de la misma lámina en que se haya dibujado el apartado a) del ejercicio 3.

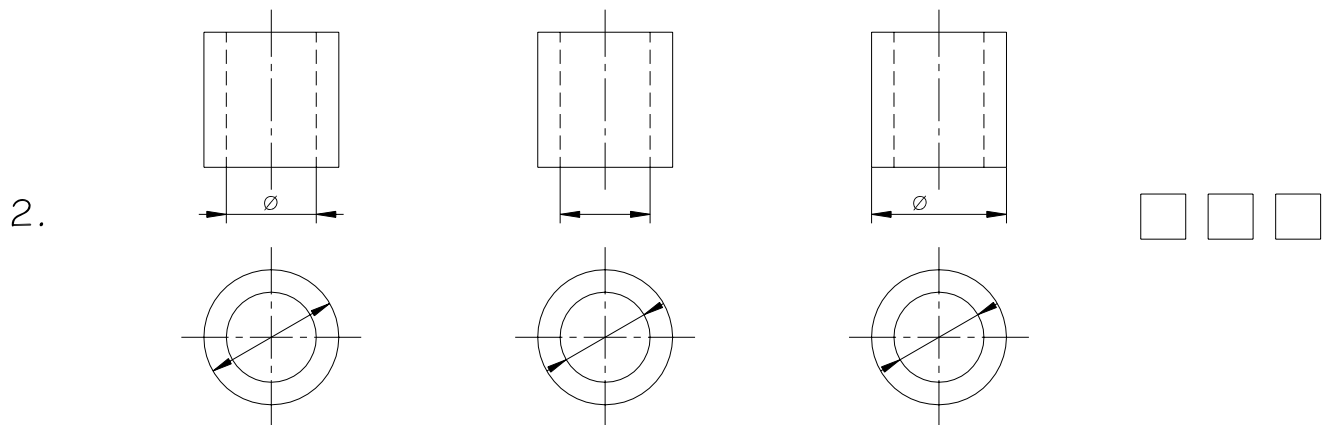
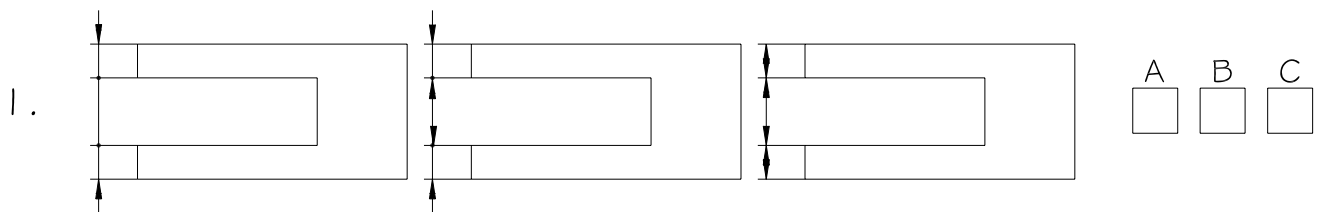

CRITERIOS PARA LA CALIFICACIÓN:

- Solución correcta.
- Trazado del proceso constructivo a lápiz y el resultado final destacado.
- Representación de las aristas ocultas, correctamente aplicadas, en las proyecciones.
- Exposición clara y precisa de las operaciones gráficas básicas, aplicadas con todo rigor técnico, eliminando líneas innecesarias que complicarían la representación final del resultado.
- La puntuación máxima para cada ejercicio, serán las siguientes:
 - 5 (cinco) puntos el ejercicio nº 1.
 - 3 (tres) puntos el ejercicio nº 2.
 - 2 (dos) puntos el ejercicio nº 3, correspondiendo 1,5 puntos al apartado a) y 0,5 puntos al apartado b), a razón de 0,25 puntos para cada respuesta tipo test bien contestada.

EL ALUMNO DEBE ELEGIR Y DESARROLLAR, OBLIGATORIAMENTE, LOS EJERCICIOS DEL BLOQUE I ó LOS DEL BLOQUE II.

BLOQUE II

- 1.- El plano α dado contiene la cara ABV de una pirámide de base triangular. La base ABC está apoyada en el Plano Horizontal. El punto P dado pertenece a la arista CV y a la recta dada. Se pide:
- Hallar las proyecciones diédricas de la pirámide y la sección con su Verdadera Magnitud producida por el plano β proyectante vertical que contiene a la recta r dada.

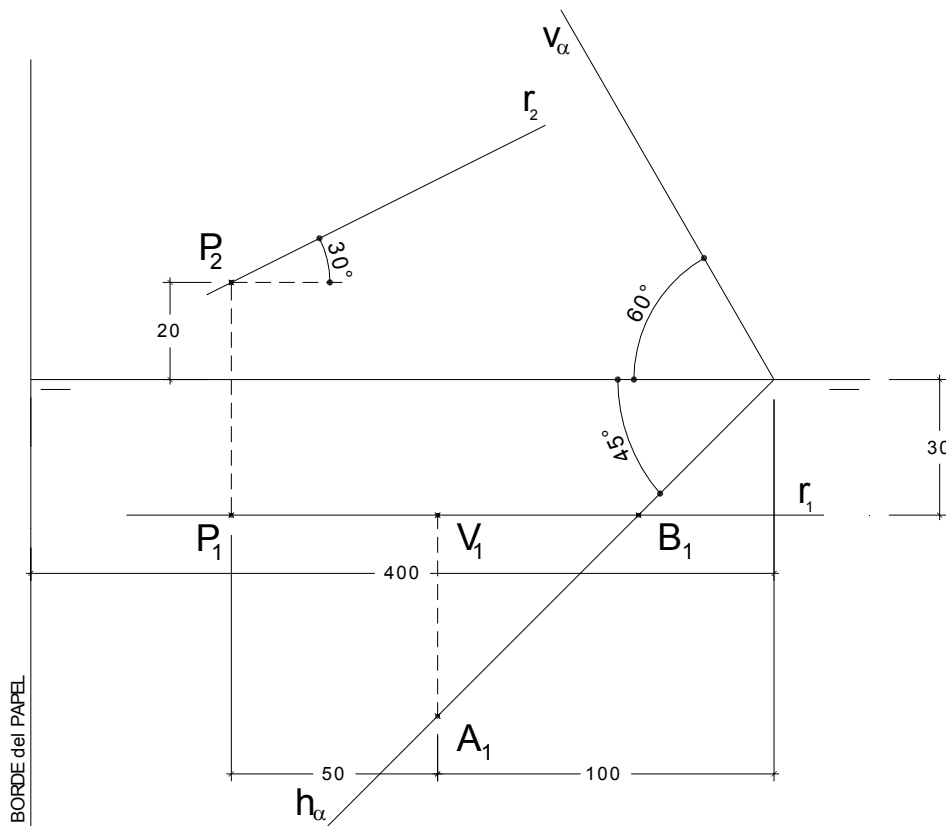

DATOS GEOMÉTRICOS PARA LA REALIZACIÓN DEL EJERCICIO:

- 1.-LÁMINA EN POSICIÓN HORIZONTAL.
- 2.-LÍNEA DE TIERRA EN EL EJE HORIZONTAL DE LA LÁMINA.

BLOQUE II

- 2.- Dada las proyecciones de la figura, dibujar la **Perspectiva Cónica Oblicua** siguiente:
- a.- Distancia P-V = 70 mm.
 - b.- Altura V (distancia LT-LH) = 100 mm.
 - c.- Cotas en milímetros.

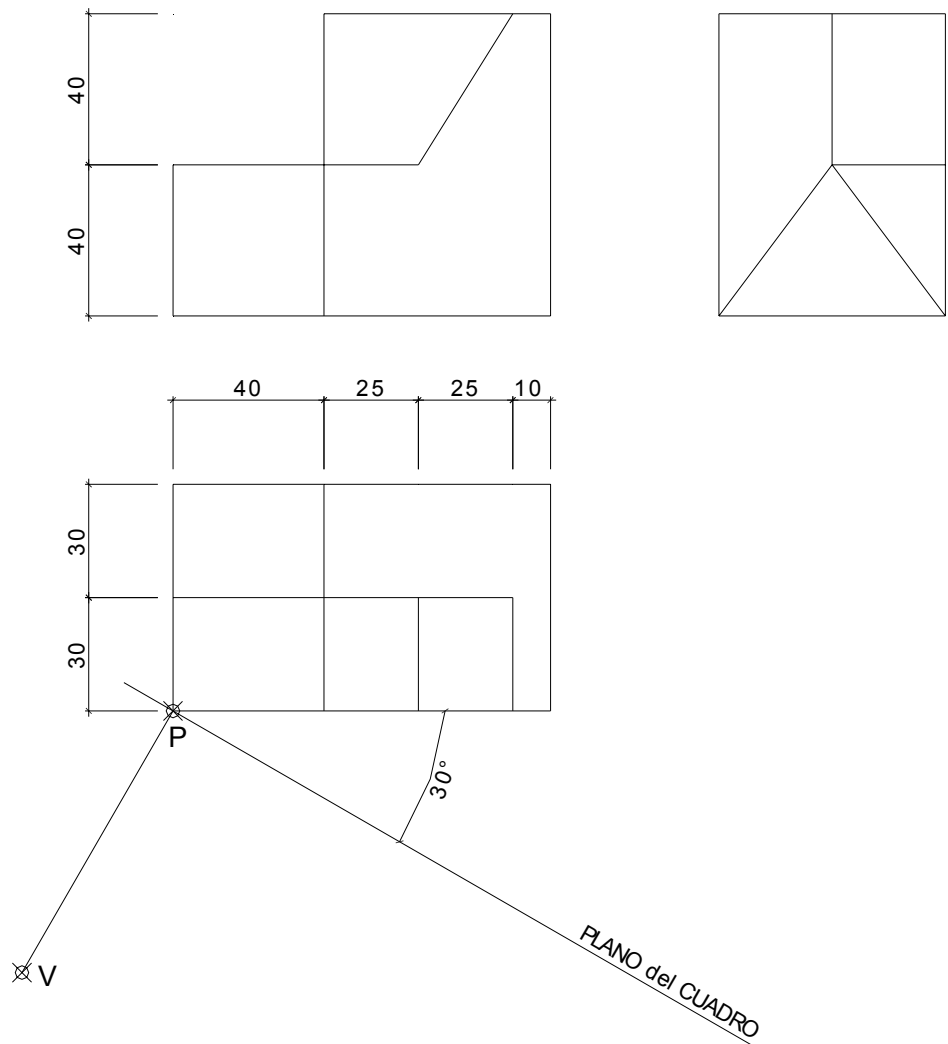

DATOS GEOMÉTRICOS PARA LA REALIZACIÓN DEL EJERCICIO:

1. LÁMINA EN POSICIÓN HORIZONTAL.
2. SITUAR LA LÍNEA DE HORIZONTE A 80 mm. DEL BORDE SUPERIOR DE LA LÁMINA.
3. SITUAR EL PUNTO P A 180 mm. DEL BORDE IZQUIERDO DE LA LÁMINA.

BLOQUE II

3.

a) Dada la pieza siguiente, se pide:

- Dibujar las vistas necesarias para poder definir la misma, pudiendo ser dibujadas las correspondientes vistas con reglas o a mano alzada.
- Acotar la pieza tomando las medidas directamente de la pieza que figura en el enunciado del ejercicio.

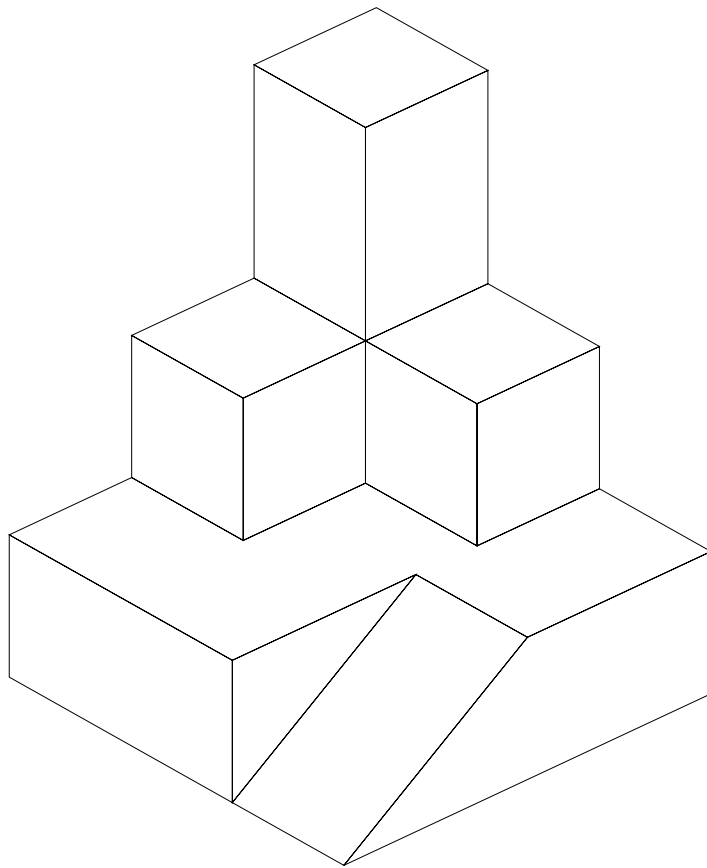

BLOQUE II

3.

b) Dados los siguientes dibujos de acotación, se pide:

- Contestar es la solución correcta en cada uno de los ejemplos, anotando los resultados en un lado de la misma lámina en que se haya dibujado el apartado a) del ejercicio 3.

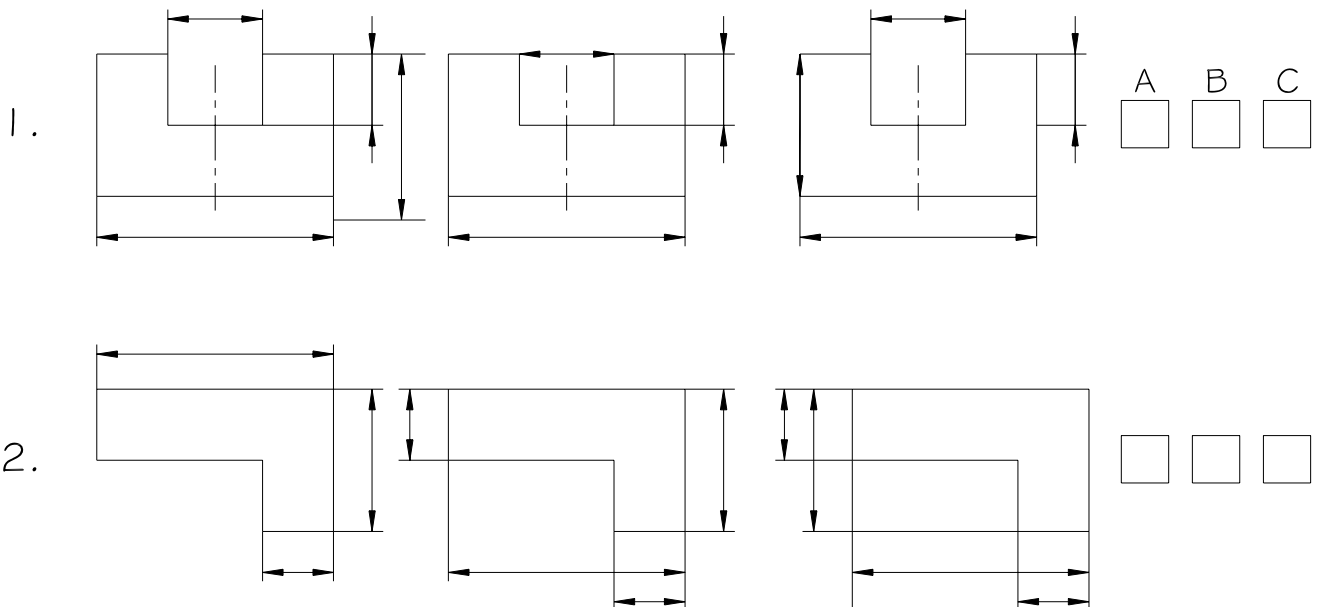

CRITERIOS PARA LA CALIFICACIÓN:

- Solución correcta.
- Trazado del proceso constructivo a lápiz y el resultado final destacado.
- Representación de las aristas ocultas, correctamente aplicadas, en las proyecciones.
- Exposición clara y precisa de las operaciones gráficas básicas, aplicadas con todo rigor técnico, eliminando líneas innecesarias que complicarían la representación final del resultado.
- La puntuación máxima para cada ejercicio, serán las siguientes:
 - 5 (cinco) puntos el ejercicio nº 1.
 - 3 (tres) puntos el ejercicio nº 2.
 - 2 (dos) puntos el ejercicio nº 3, correspondiendo 1,5 puntos al apartado a) y 0,5 puntos al apartado b), a razón de 0,25 puntos para cada respuesta tipo test bien contestada.